

CDT 90 MKII

Service manual

Rev. 1.1

Dantherm[®]
CONTROL YOUR CLIMATE

Introduction

Présentation

Déshumidificateurs Le présent manuel concerne les modèles de déshumidificateur mobile suivants :
CDT 90 MKII référence 351194

Avertissement **Lisez attentivement ce manuel d'entretien et appliquez les procédures d'utilisation et de maintenance appropriées.**

Lisez l'ensemble du manuel avant d'utiliser le déshumidificateur. La connaissance de la procédure d'utilisation de l'appareil et de ses dispositifs de sécurité est importante pour éviter les dommages matériels ou corporels.

Groupe cible Ce manuel est destiné aux utilisateurs et aux techniciens de maintenance préventive et réparateurs.

Copyright La copie de tout ou partie du manuel est interdite sans autorisation écrite de Dantherm.

Conditions Dantherm se réserve le droit de modifier et d'améliorer le produit et le manuel d'entretien à tout moment, sans préavis ni obligation.

Sommaire Ce manuel comporte les chapitres suivants :

Introduction.....	1
Présentation.....	1
Guide d'installation et d'utilisation	2
Descriptions du produit et de la fonction.....	2
Consignes de préparation et de transport.....	4
Manuel d'utilisation.....	6
Accessoires.....	11
Guide d'entretien	12
Présentation.....	12
Entretien préventif	13
Recherche de pannes	15
Caractéristiques techniques	16
Dimensions.....	17
Mise au rebut.....	18
Schéma de câblage	19
Pièces de rechange	20
Index	22

Guide d'installation et d'utilisation

Descriptions du produit et de la fonction

Introduction

Ce chapitre présente une description du produit CDT 390 MKII ainsi que de sa fonction.

Mode de fonctionnement

Le flux d'air dans le déshumidificateur :

Modification de l'air lorsqu'il passe dans le déshumidificateur :

Le ventilateur aspire l'air à travers un filtre situé à l'intérieur du déshumidificateur.



L'air est refroidi, et l'eau contenue dans cet air se condense et s'écoule dans le réservoir d'eau.



L'air est réchauffé en utilisant la chaleur de fonctionnement du déshumidificateur (la température augmente d'environ 5 ° C.)

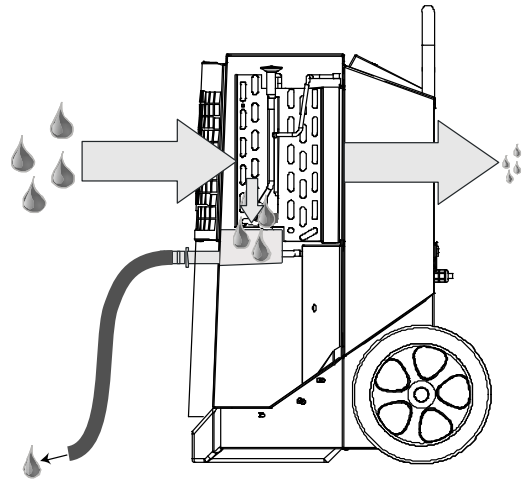

La circulation répétée de l'air dans le déshumidificateur fait constamment diminuer sa teneur en humidité et produit une déshumidification rapide mais en douceur. Le déshumidificateur peut fonctionner continuellement ou être contrôlé par un hygromètre intégré.

Illustration

Illustration du déshumidificateur :

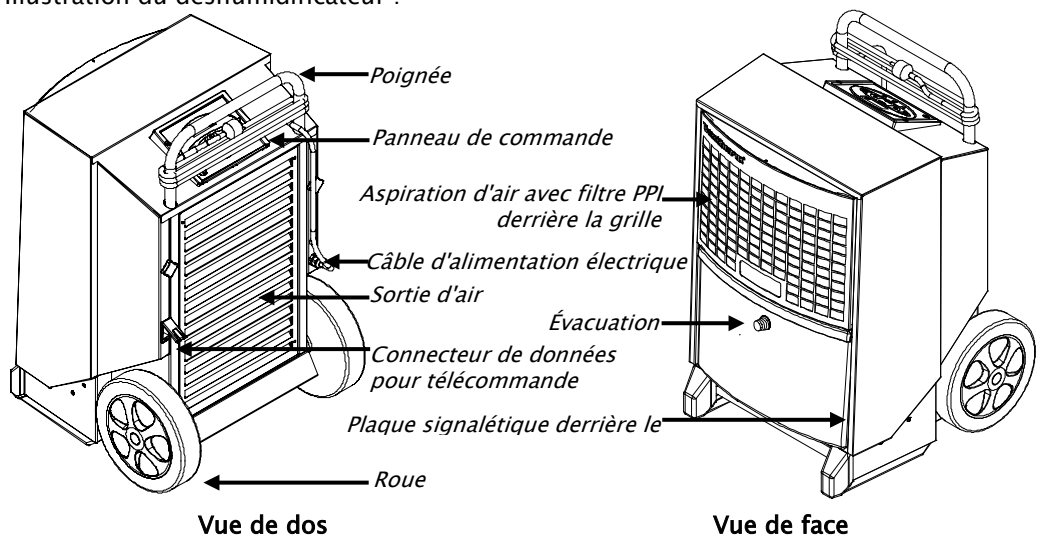

Évacuation

La condensation est recueillie dans le ramasse-gouttes, puis transférée par le raccord de tuyau de 1/2" fourni vers une évacuation.

Le raccord de tuyau doit être installé immédiatement après le déballage du produit.

Suite page suivante

Descriptions du produit et de la fonction, *suite*

Panneau de commande

Illustration du panneau de commande :

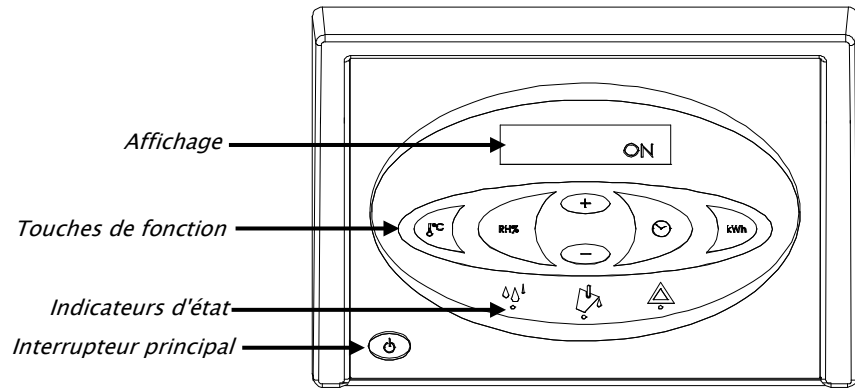

Fonctions

Fonction principale :

- Fonctionnement manuel ou automatique (hygrostat réglable intégré).
- Connecteur externe de l'hygrostat.
- Affichage de la température, de l'humidité relative de l'air, des heures de fonctionnement et de la consommation électrique en kWh.
- Compteur horaire et compteur de kWh consommés, sans raccordement au 230 V.
- Compteur d'intervalle d'entretien réglable.

Le fonctionnement est décrit dans le manuel utilisateur du présent document.

Schéma du circuit de refroidissement

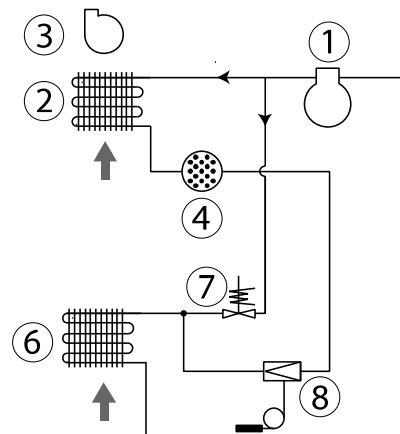

Repère	Description	Repère	Description
1	Compresseur	6	Évaporateur
2	Condenseur	7	Électrovanne
3	Ventilateur	8	Détendeur thermostatique
4	Filtre déshydrateur		

Consignes de préparation et de transport

Introduction

Cette section présente des recommandations de déballage, de préparation, de transport et de stockage

Avertissement

Si l'appareil a été transporté couché, redressez-le et attendez au moins une heure avant de l'utiliser.

Déballage

Procédez comme suit pour le déballage :

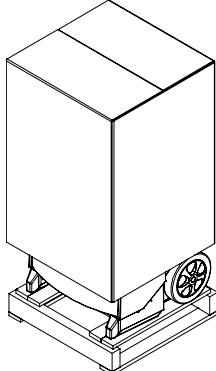
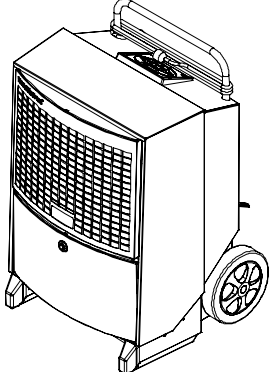
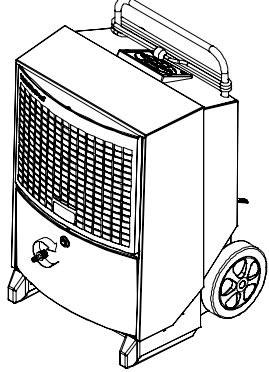
Étape	Action	Illustration
1	Sortez la boîte du déshumidificateur	
2	Soulevez le déshumidificateur de la palette. Vous pouvez désormais le positionner comme illustré ci-dessous	
3	Raccordez l'embout fourni	
4	Retirez le film de protection du panneau de commande	

Suite page suivante

Consignes de préparation et de transport, *suite*

Positionnement Positionnez le déshumidificateur de sorte que l'air circule librement autour, en ménageant un dégagement minimal de 60 cm côté aspiration d'air et 3 mètres du côté sortie d'air.

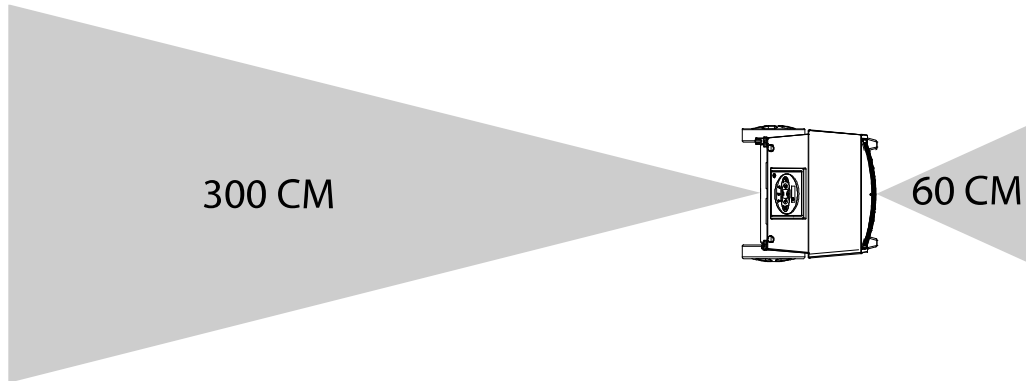

Fonctionnement optimal Veillez à ce que les ouvertures de la pièce à déshumidifier soient fermées et à ne pas placer l'appareil près d'une source de chaleur telle qu'un radiateur.

Branchement électrique L'appareil est livré avec un câble d'alimentation électrique de 3,5 m et peut être branché à une prise 230 V, 50 Hz équipée d'un fusible de 10 à 16 ampères.

Escaliers Les roues sont placées de sorte à pouvoir monter l'appareil sans endommager la carrosserie ni les marches.

Transport ou déplacement du déshumidificateur L'appareil peut être déplacé par deux personnes ou à l'aide d'une grue. Voir les consignes ci-dessous :
Prenez connaissance des réglementations de sécurité locales concernant le levage !

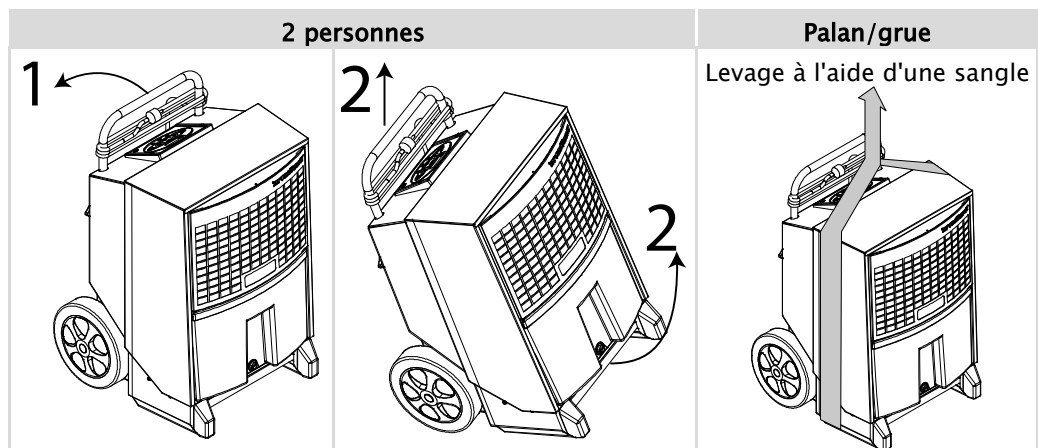

FR



Manuel d'utilisation

Introduction

Toutes les fonctions sont commandées depuis le panneau de commande intégré.
Le manuel d'utilisation comporte les chapitres suivants :

Mise en marche/arrêt et état de fonctionnement	6
Textes affichés	8
Textes affichés hors raccordement au secteur	8
Remplacement de la pile de la mémoire	9
Messages d'erreur.....	9

Mise en marche/arrêt et état de fonctionnement Le tableau ci-après indique l'utilisation de la fonction marche/arrêt et les textes affichés.

Touche	Affichage
	ON (MARCHE) - continu
	INT HYG ON (HYG INT ACTIF) - fonctionnement commandé par hygrostat interne
	INT HYG STOP (HYG INT INACTIF) , lorsque la valeur de consigne de l'hygrostat interne est atteinte
	EXT HYG ON (HYG EXT ACTIF) - fonctionnement commandé par hygrostat externe
	EXT HYG STOP (HYG EXT INACTIF) , lorsque la valeur de consigne de l'hygrostat externe est atteinte
	Arrêt
	Le voyant vert indique que la déshumidification est active

Suite page suivante

Manuel d'utilisation, suite

Fonctionnement de l'hygrostat interne Le tableau ci-après indique l'utilisation de la fonction de l'hygrostat et les textes affichés.

Étape	Touche	Réaction
Maintenir enfoncé		HYG SET RHxxx% (RÉGLAGE HYG HRxxx%) – clignote pendant 5 secondes. Le déshumidificateur passe ensuite en fonctionnement commandé par hygrostat interne avec valeur de consigne (une fois la valeur de consigne atteinte, l'affichage indique INT HYG STOP)
		Appuyez brièvement sur +/- pour régler la valeur HR% pendant la période de 5 secondes mentionnée plus haut. La nouvelle valeur est enregistrée après une nouvelle période de 5 secondes suivant la dernière pression sur une touche.
Appuyer		HYG OFF – clignote pendant 5 secondes. Le déshumidificateur passe alors en fonctionnement continu

Fonctionnement de l'hygrostat externe Lorsqu'il est raccordé à un hygrostat externe, l'appareil l'utilise automatiquement. Tous les réglages de la valeur de consigne doivent désormais être effectués sur l'hygrostat externe. (une fois la valeur de consigne atteinte, l'affichage indique **EXT HYG STOP**)

Compteur horaire Le compteur horaire intégré enregistre le nombre total d'heures de fonctionnement (il ne peut pas être remis à zéro) et le nombre d'heures restant avant le prochain entretien, qui est réglable. Le compteur horaire d'entretien est désactivé à la livraison.





Étape	Touche	Réaction
Maintenir enfoncé		SERVICE xxxxh (ENTRETIEN xxxxh) – indique le nombre d'heures jusqu'au prochain entretien autorisé. Cette valeur est automatiquement enregistrée après cinq secondes de clignotement et la fonction est activée si tel n'est pas déjà le cas. Lorsque le nombre d'heures des intervalles d'entretien expire, l'affichage indique SERVICE (ENTRETIEN)
		Appuyez brièvement sur +/- pour définir une nouvelle valeur d'entretien. La nouvelle valeur est enregistrée 5 secondes après pression de la dernière touche.
Appuyer		SET SERVICE OFF (DÉSACTIVER L'ENTRETIEN) – désactive la fonction du compteur d'entretien

Suite page suivante

Manuel d'utilisation, *suite*





Textes affichés

Le tableau ci-dessous indique comment utiliser les fonctions d'information de fonctionnement

Touche	Réaction
	XX°C – indique la température ambiante actuelle de la pièce
	Actual RH% (Actuelle HR%) – indique l'humidité relative actuelle mesurée
	XX kWh – indique la consommation d'énergie totale. Cette valeur ne peut pas être remise à zéro.
	xxxxh – indique le nombre total d'heure de fonctionnement de l'appareil. Cette valeur ne peut pas être remise à zéro.

Textes affichés hors raccordement au secteur

L'appareil est équipé d'une pile intégrée qui permet de lire les textes affichés lorsqu'il n'est pas raccordé au secteur. Les textes suivants s'affichent hors raccordement au secteur :

Touche	Réaction
 maintenir enfoncé et  appuyer une fois	Affiche la consommation d'énergie totale en kWh
 maintenir enfoncé et  appuyer une fois	Indique le nombre total d'heures de fonctionnement du déshumidificateur

Suite page suivante

Manuel d'utilisation, *suite*

Remplacement de la pile de la mémoire Si le compteur horaire ne s'affiche pas lorsque l'appareil est débranché du secteur, la pile de la mémoire est probablement épuisée. Procédure de remplacement :

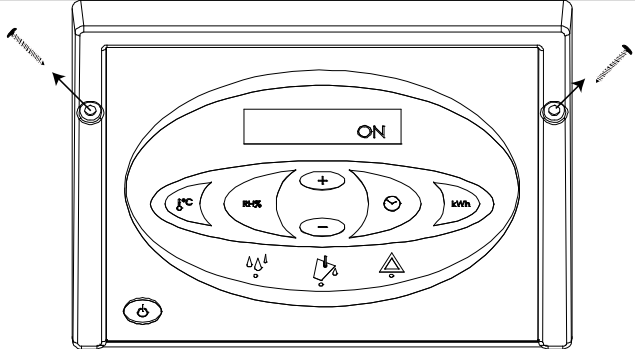
Action	
Avertissement : Débranchez toujours l'appareil du secteur avant de changer la pile	
1	<p>Desserrez les vis de part et d'autre du panneau de commande et soulevez-le délicatement par le bord supérieur</p> 
2	<p>Coupez l'attache qui maintient la pile. Remplacez la pile et utilisez une attache d'une largeur maximale de 2,5 mm. Utilisez exclusivement des piles AA alcalines Illustration de la carte à circuit imprimé avec pile dans le schéma de câblage présenté à la page 19.</p>

Messages d'erreur Vue d'ensemble des erreurs susceptibles d'empêcher un fonctionnement normal



Message d'erreur	Illustration	Cause	Solution
Le voyant d'avertissement rouge de droite est allumé et l'affichage indique HIGH TEMP (TEMP HAUTE)		La pression ou la température d'un élément sous haute pression est trop élevée	Vérifiez si le filtre et les passages d'air dans l'appareil ne sont pas encrassés

Suite à la page suivante

FR

Manuel d'utilisation, *suite*

Messages d'erreur, *suite*

Message d'erreur	Illustration	Cause	Solution
Le voyant d'avertissement rouge de droite est allumé et l'affichage indique AMBIENT TEMP (TEMP AMBIANTE)		La température de la pièce est hors limites	Placez le déshumidificateur dans la plage de température spécifiée, entre 3° et 32° C
Le voyant d'avertissement rouge de droite est allumé et l'affichage indique SENSOR FAIL (PANNE CAPTEUR) . L'un des capteurs internes est défectueux. Utilisez les touches +/- pour basculer entre les 3 erreurs possibles		SENSOR FAIL (PANNE CAPTEUR)	
		1: EVAP FAIL (PANNE ÉVAP) Le thermomètre de l'évaporateur est défectueux	Intervention d'un technicien d'entretien agréé requise
		2: COND FAIL (PANNE COND) Le thermomètre du condenseur est défectueux	Intervention d'un technicien d'entretien agréé requise
Le voyant d'avertissement rouge de droite est allumé et l'afficheur indique LP STOP (ARRÊT LP)		3: ROOM FAIL (PANNE PIÈCE) La température intérieure de la pièce est inadéquate	Intervention d'un technicien d'entretien agréé requise
		Fuite dans le circuit de refroidissement	Intervention d'un technicien d'entretien agréé requise



Accessoires

Introduction

Des informations plus détaillées sur chacun des accessoires sont disponibles auprès de Dantherm.

Liste

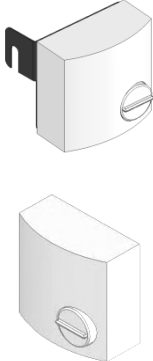
La liste complète des accessoires de la gamme CDT, avec illustrations, description et référence est présentée ci-après :

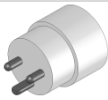
Accessoires	Illustration	Description	Modèle CDT	Référence
Hygrostat		Lorsqu'il est raccordé à un hygrostat, le déshumidificateur peut fonctionner automatiquement en fonction de l'humidité de l'air		
		Deux versions d'hygrostat sont proposées :	Tous	396242
		Hygrostat avec câble d'alimentation électrique de 0,4 m, prise jack et fixation	Tous	396241
Hygrostat avec câble d'alimentation électrique de 3 m et prise jack				
Robinet et raccord de tuyau		Clapet à bille, raccord en laiton et collier de serrage	Tous	396243
Prise danoise avec fiche de terre		Adaptateur pour prises continentales avec terre	Tous	396249

Guide d'entretien

Présentation

NB Les pièces détachées sont présentées après la page 20.

Avertissement Débranchez toujours l'appareil du secteur avant une intervention d'entretien !

Sommaire Ce chapitre comporte les rubriques suivantes :

Présentation	12
Entretien préventif	13
Recherche de pannes	15
Caractéristiques techniques	16
Dimensions	17
Mise au rebut.....	18
Schéma de câblage	19
Pièces de rechange	20

Entretien préventif

Introduction

L'entretien préventif est nécessaire pour éviter les pannes.
Le programme d'entretien mensuel et annuel conseillé est indiqué ci-dessous.

Important

Débranchez toujours l'appareil du secteur avant une intervention d'entretien préventif !

Entretien mensuel

Procédure d'entretien mensuel :

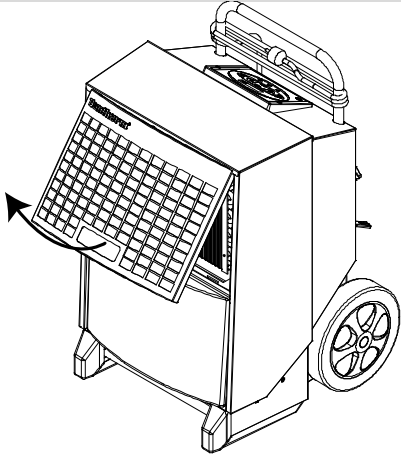
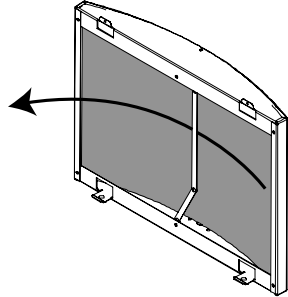
Étape	Action	
1	Ouvrez et soulevez la grille en façade	
2	Déposez le filtre et rincez-le à l'eau chaude savonneuse ou aspirez-le s'il n'est que légèrement encrassé. Si le filtre est très encrassé, il convient de le remplacer. Consultez le chapitre relatif aux pièces de rechange	

Suite page suivante

FR

Entretien préventif, *suite*

Entretien mensuel,
suite

Étape	Action
4	<p>Déposez les deux vis de part et d'autre</p> <ol style="list-style-type: none"> Ouvrez la coque d'environ 5° Soulevez la coque d'environ 1 à 2 cm, jusqu'à ce que le dessus de la carrosserie soit libéré. Passez la coque avec précaution par-dessus le raccord du tuyau
6	<p>Nettoyez la surface de l'évaporateur avec une brosse douce, un aspirateur ou de l'air comprimé</p>
3	<p>Déposez les deux vis TX210 du ramasse-gouttes avant, déposez et nettoyez le ramasse-gouttes NB : En remettant le ramasse-gouttes en place, veillez à ce que son bord arrière repose sur le rebord intérieur du déshumidificateur</p>
4	<p>Remettez la coque de la carrosserie en place en faisant passer le raccord du tuyau à travers en premier lieu, puis en soulevant la coque par-dessus le bord supérieur de la carrosserie</p>
<p>NE PAS remettre à zéro le compteur d'intervalle d'entretien de l'appareil lors de l'entretien mensuel</p>	

Annuel ou en fonction du compteur d'entretien

Lorsque l'intervalle de service expire, ou au moins une fois par an, apportez le déshumidificateur dans un centre d'entretien agréé. L'appareil sera entièrement révisé et inspecté en termes de fuites dans le système de refroidissement et de sécurité électrique. Dantherm propose également des contrats d'entretien couvrant un programme en 18 points. Contactez votre distributeur Dantherm local pour des informations plus détaillées.

Recherche de pannes

Recherche de pannes Reportez-vous au tableau ci-dessous pour localiser et corriger les problèmes ou les erreurs :

Problème	Cause possible	Solution
<ul style="list-style-type: none"> Le déshumidificateur ne démarre pas L'affichage ne s'allume pas 	La prise n'est pas raccordée au secteur	Vérifiez que le déshumidificateur est raccordé au secteur Vérifiez la prise au besoin en branchant un autre appareil électrique.
<ul style="list-style-type: none"> Le déshumidificateur ne démarre pas Le voyant vert ne s'allume pas HYG STOP est affiché 	L'hygrostat a détecté que le degré d'humidité dans l'air est inférieur à la valeur de consigne et s'est éteint pour économiser l'énergie	Diminuez la valeur de consigne de l'hygrostat ou passez en fonctionnement manuel. Consultez la rubrique Fonctionnement de l'hygrostat interne à la page 7
<ul style="list-style-type: none"> Le voyant rouge est allumé 	Erreur lors de l'arrêt de l'appareil	Consultez le tableau du manuel d'utilisation relatif aux messages d'erreur à la 9
<ul style="list-style-type: none"> Le déshumidificateur fonctionne Le voyant vert est allumé L'affichage indique SERVICE (ENTRETIEN) en clignotant 	L'intervalle d'entretien défini a expiré	Effectuez l'entretien de l'appareil comme indiqué sous la rubrique relative à l'expiration du compteur d'entretien
<ul style="list-style-type: none"> Le déshumidificateur fonctionne Lors de l'activation du capteur HR%, l'affichage indique SENSOR FAIL (PANNE CAPTEUR) 	Capteur de HR% défectueux	Remplacez le capteur de HR%
<ul style="list-style-type: none"> Les kWh et les heures de fonctionnement ne s'affichent pas sans alimentation secteur 	La pile de la mémoire est épuisée.	Remplacez la pile. Voir la page 9

Remarque :

- Si l'appareil ne fonctionne pas correctement, arrêtez-le immédiatement !
- Avant de commencer la recherche de panne, patientez une minute, pour le cas où l'électronique aurait arrêté l'appareil pour des raisons de sécurité

Assistance

Si le déshumidificateur ne redémarre pas, contactez votre distributeur Dantherm, de même que si l'appareil fonctionne sans condenser d'eau. Un panne du circuit de refroidissement nécessitant l'intervention d'un technicien d'entretien est possible.

FR

Caractéristiques techniques

Caractéristiques générales – Le tableau ci-après indique les caractéristiques techniques générales :
générales :

Caractéristique	unité	CDT 90
Plage d'humidité	%HR	40 – 100
Hystérésis de %HR	%HR	4
Plage de température	°C	3 – 32
Raccordement au secteur	V/Hz	230/50
Puissance max. en ampères	A	7,2
Puissance d'entrée max.	kW	1,65
Production d'air	m ³ /h	1000
Liquide de refroidissement	–	R407C
Remplissage du liquide de refroidissement	kg	1,6
Capacité du réservoir d'eau	L	7,1
Niveau sonore à 1 mètre de distance	dB	62
Poids	kg	61,5
Classe de protection	IP	x4
Filtre	PPI	15
précision du texte affichant les kWh	%	±5%

Déclaration de conformité européenne – Dantherm Air Handling A/S, Marienlystvej 65, DK-7800 Skive déclare par les présentes que le produit suivant :



Déshumidificateur, type CDT 90 MKII, référence 351194 :

concerné par la présente déclaration, est conforme aux directives suivantes :

2006/42/EC	Directive sur les machines
2006/95/EC	Directive sur les basses tensions
2004/108/EC	Directive CEM
2004/12/EC	Directive sur les emballages
2002/95/EEC	Directive RoHs
2002/96/EC	Directive DEEE

et qu'il a été fabriqué conformément aux normes harmonisées suivantes :

EN 12100:2010	Sécurité des machines
EN 60 335-1:2012	Sécurité des basses tensions
EN 60 335-40:2003	Sécurité des basses tensions
EN 61 000-6-2:2005	CEM
EN 61 000-6-3:2007	Émissions

Skive, le 28.08.2012

Dimensions

Illustration

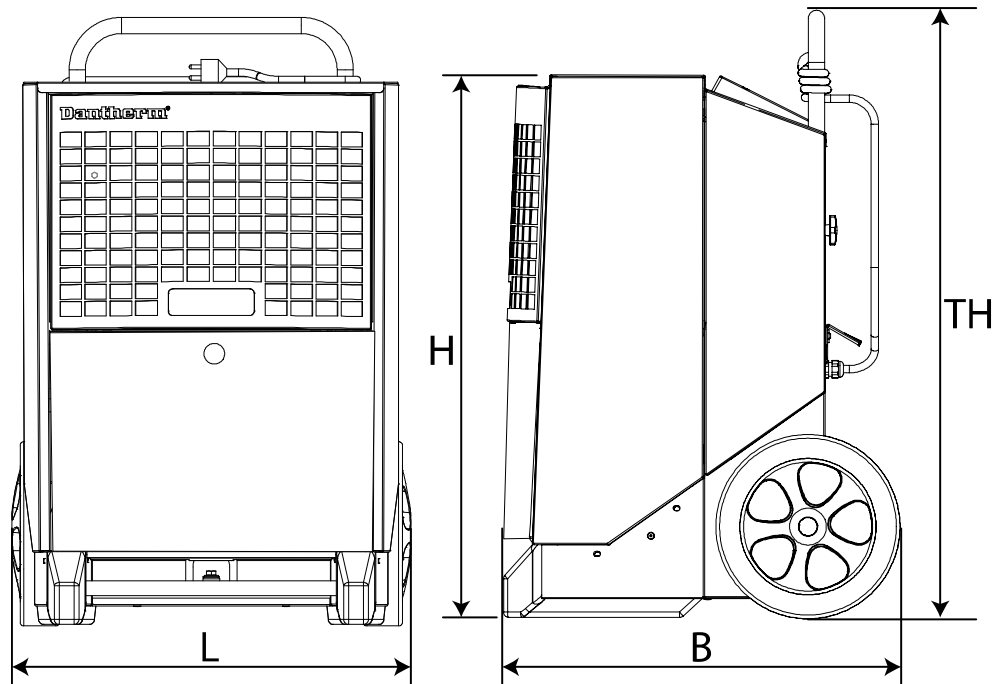

Position	Taille
Longueur	610 mm
Largeur	650 mm
Hauteur	900 mm
Hauteur totale	984 mm

FR

Mise au rebut

Mise au rebut

Ce produit est conçu pour une durée de service prolongée. Pour la mise au rebut du produit, respectez les lois et procédures nationales pour la protection de l'environnement.

Les appareils électriques et électroniques et leurs piles contiennent des matériaux, composants et substances susceptibles de présenter un danger pour la santé humaine et l'environnement si les déchets ne sont pas traités correctement.

Les appareils électriques et électroniques et les piles sont marqués d'un symbole représentant une poubelle barrée. Il signifie que les appareils électriques et électroniques et les piles ne doivent pas être jetés avec les déchets domestiques non triés, mais collectés séparément.

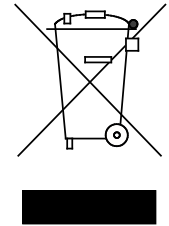

Certaines piles sont également marquées des symboles Hg (mercure), Cd (cadmium) ou Pb (plomb). Ces substances étant particulièrement dangereuses, il importe davantage encore que les piles de ce type soient collectées. En tant que consommateur, il importe que vous déposiez les piles usagées à un point de collecte approuvé. Vous contribuerez ainsi au recyclage des piles conforme à la législation et à éviter toute pollution environnementale inutile.

Ce produit contient une pile de mémoire intégrée. Si les pouvoirs publics locaux ont mis en place une station de collecte et de recyclage où les appareils électriques et électroniques ainsi que les piles peuvent être déposés, utilisez-la pour éliminer le produit et ses piles. Contactez les pouvoirs publics locaux pour des informations plus détaillées.

Schéma de câblage

Schéma

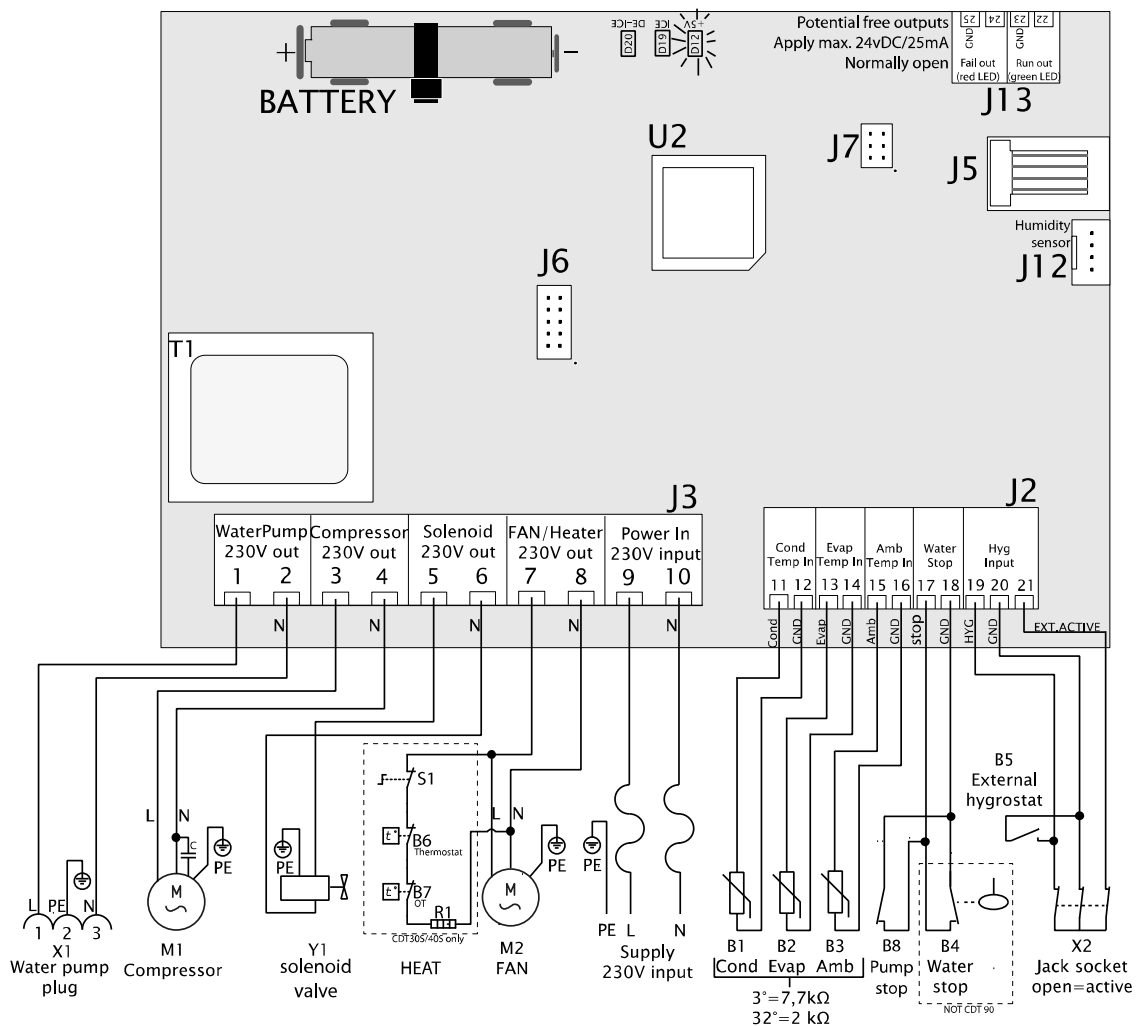

FR

Repère	Description	Repère	Description
B1	Capteur de température de surface du condenseur	J6	Inutilisé
B2	Capteur de température de surface de l'évaporateur	J7	Réglages d'usine
B3	Capteur de température ambiante	J12	Hygrostat interne
B4	so	J13	Sortie supplémentaire
B5	Hygrostat externe (accessoire)	M1	Compresseur du refroidisseur
B6	so	M2	Moteur du ventilateur
B7	so	R1	so
B8	Alarme de pompe externe (accessoire)	S1	so
D12	Commande d'alimentation des voyants + 5 V CC	T1	Transformateur
D19	Voyant Gel à la surface de l'évaporateur	U2	Processeur
D20	Voyant Dégivrage actif	X1	Prise de la pompe à eau
J2	Raccordements basse tension	X2	Prise jack pour hygrostat externe
J3	Raccordements 230 V	Y1	Électrovanne
J5	Inutilisé		

Pièces de rechange

Schéma éclaté

Schéma éclaté avec pièces de rechange accessibles.

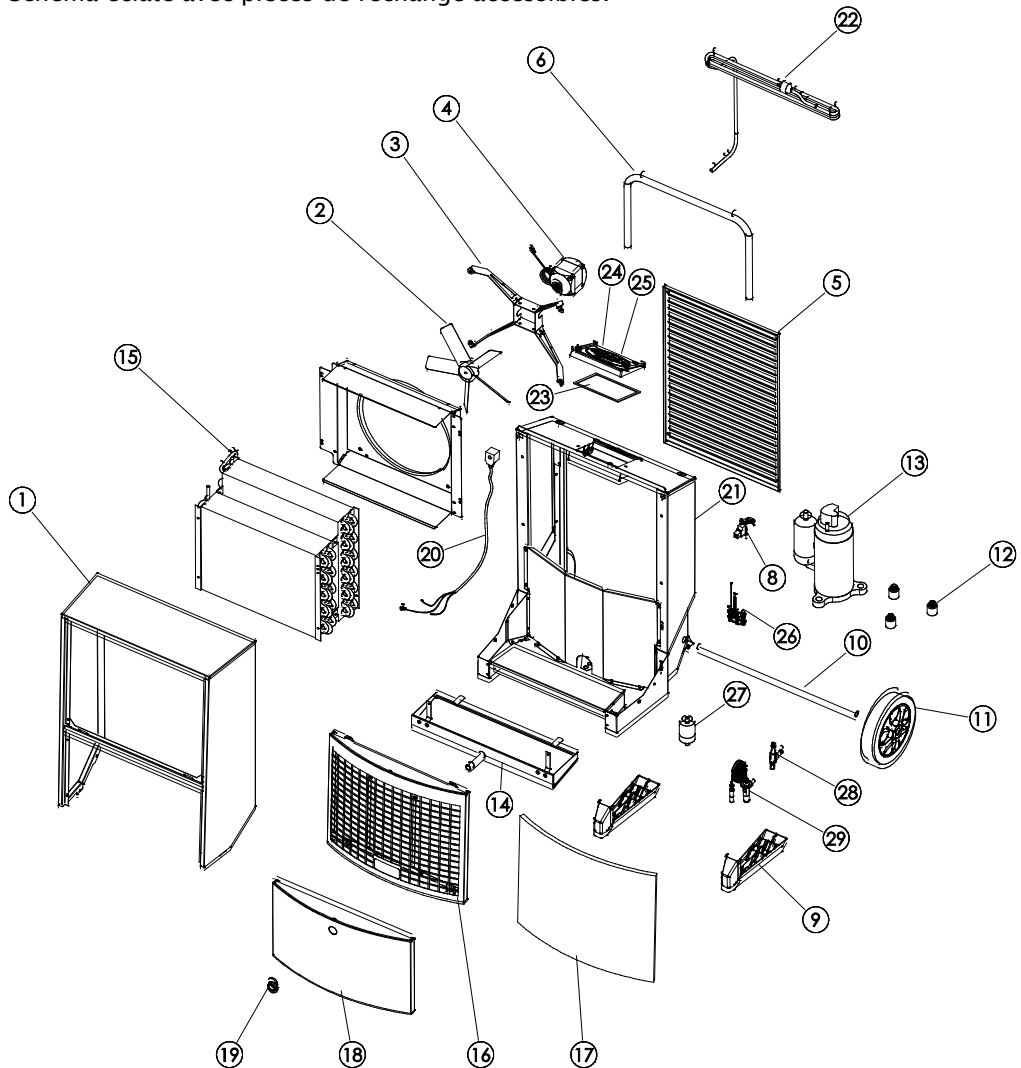

Liste des pièces de rechange

Repère	Número	Description
1	037135	Coque avant complète
2	037125	Pales de ventilateur
3	032880	Support de ventilateur
4	037124	Moteur de ventilateur
	037123	Ventilateur, complet, repère 2/3/4
5	037130	Grille de sortie d'air
6	037129	Poignée
8	072418	Prise RJ à monter
9	037134	Pied - 2 unités
10	037133	Axe de roue
11	036731	Roues - 2 unités
12	036971	Amortisseurs de vibration, 3 unités, pour compresseur.

Suite page suivante

Pièces de rechange, *suite*

Liste des pièces de rechange, *suite*

Repère	Numéro	Description
13	037131	Compresseur
14	072420	Ramasse-gouttes
15	037126	Plaques de condenseur/évaporateur
16	072263	Grille, filtre compris
17	037128	Filtre à air
18	071062	Plaque avant inférieure
19	046627	Embout de tuyau 1/2"
20	036740	Bobine d'électrovanne
21	071063	Jeu de câbles complet avec capteurs
22	072414	Câble d'alimentation électrique 3,5 m avec prise
23	037173	Joint d'étanchéité de boîte de jonction
24	071049	Panneau de commande complet, affichage compris
25	072412	Carte à circuit imprimé principale
26	072416	Ensemble capteur AMB/HR%
27	011662	Filtre déshydrateur
28	037136	Électrovanne 1/4"
29	038571	Détendeur thermostatique avec collier

Index

branchement électrique.....	5	messages d'erreur	9
CDT, illustration	2	panneau de commande.....	3
cible.....	1	pièces de rechange.....	20
circuit de refroidissement.....	3	pile.....	9
compteur horaire.....	7	positionnement	5
description de la fonction	2	prise.....	5; 15
Dimensions	17	recherche de pannes.....	15
entretien	13	schéma de câblage	19
fonctionnement optimal	5	textes affichés hors raccordement au secteur.....	8
hygrostat interne.....	7; 15	transport	4
marche/arrêt.....	6	voyant	15

Contact Dantherm

Dantherm Air Handling A/S
Marienlystvej 65
7800 Skive
Denmark

Phone +45 96 14 37 00
Fax +45 96 14 38 00

infodk@dantherm.com
www.dantherm.com

Dantherm Air Handling AS
Postboks 4
3101 Tønsberg
Norway
Besøksadresse: Skallestad, Nøtterøy

Phone +47 33 35 16 00
Fax +47 33 38 51 91

dantherm.no@dantherm.com
www.dantherm.no

Dantherm Air Handling AB
Virkesgatan 5
614 31 Söderköping
Sweden

Phone +(0) 121 130 40
Fax +(0) 121 133 70

infose@dantherm.com
www.dantherm.se

Dantherm Air Handling (Suzhou) Ltd.
Bldg#9, No.855 Zhu Jiang Rd.,
Suzhou New District, Jiangsu
215219 Suzhou
China

Phone +86 512 6667 8500
Fax +86 512 6667 8500

dantherm.cn@dantherm.com
www.dantherm-air-handling.com.cn

Dantherm Limited
12 Windmill Business Park
Windmill Road, Clevedon
North Somerset, BS21 6SR
England

Phone +44 (0)1275 87 68 51
Fax +44 (0)1275 34 30 86

infouk@dantherm.com
www.dantherm.co.uk

Dantherm Air Handling Inc.
110 Corporate Drive, Suite K
Spartanburg, SC 29303
USA

Phone +1 (864) 595 9800
Fax +1 (864) 595 9810

infous@dantherm.com
www.dantherm.com



Dantherm Air Handling A/S
Marienlystvej 65
7800 Skive
Denmark
www.dantherm.com
service@dantherm.com

Dantherm®
CONTROL YOUR CLIMATE