

Vue de face  
Echelle: 1:12

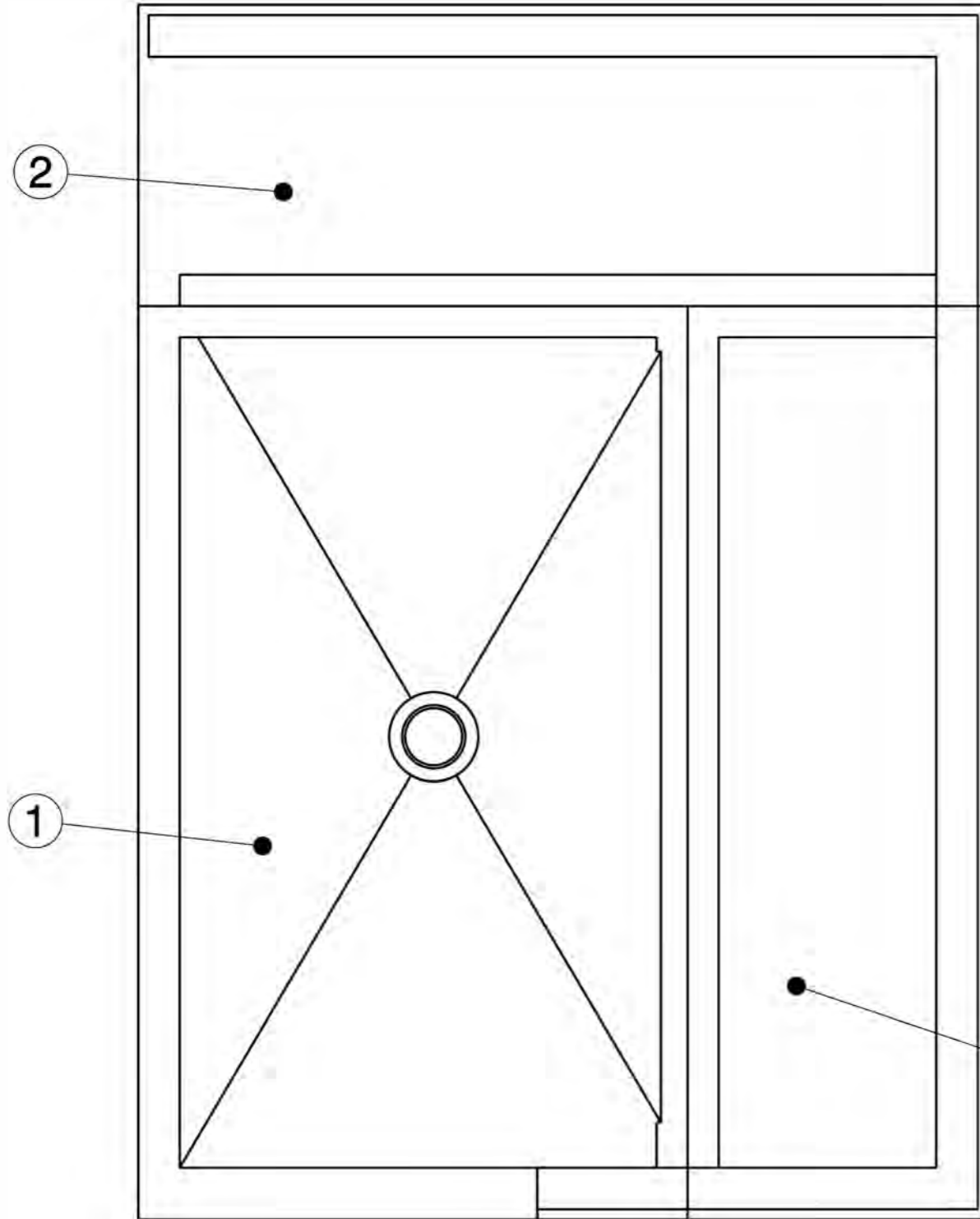

Joint détaillé  
Echelle: 1:10

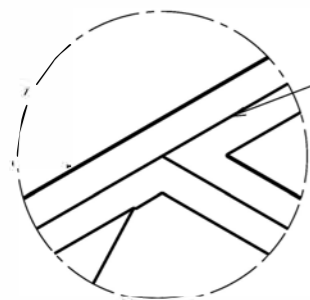

Pour le raccordement des  
panneaux de sol, utiliser le  
mastic-colle Cola-Pool,  
puis, utiliser le mortier HMJ  
avec la bande de fibre de  
verre



Vue isométrique  
Echelle: 1:15

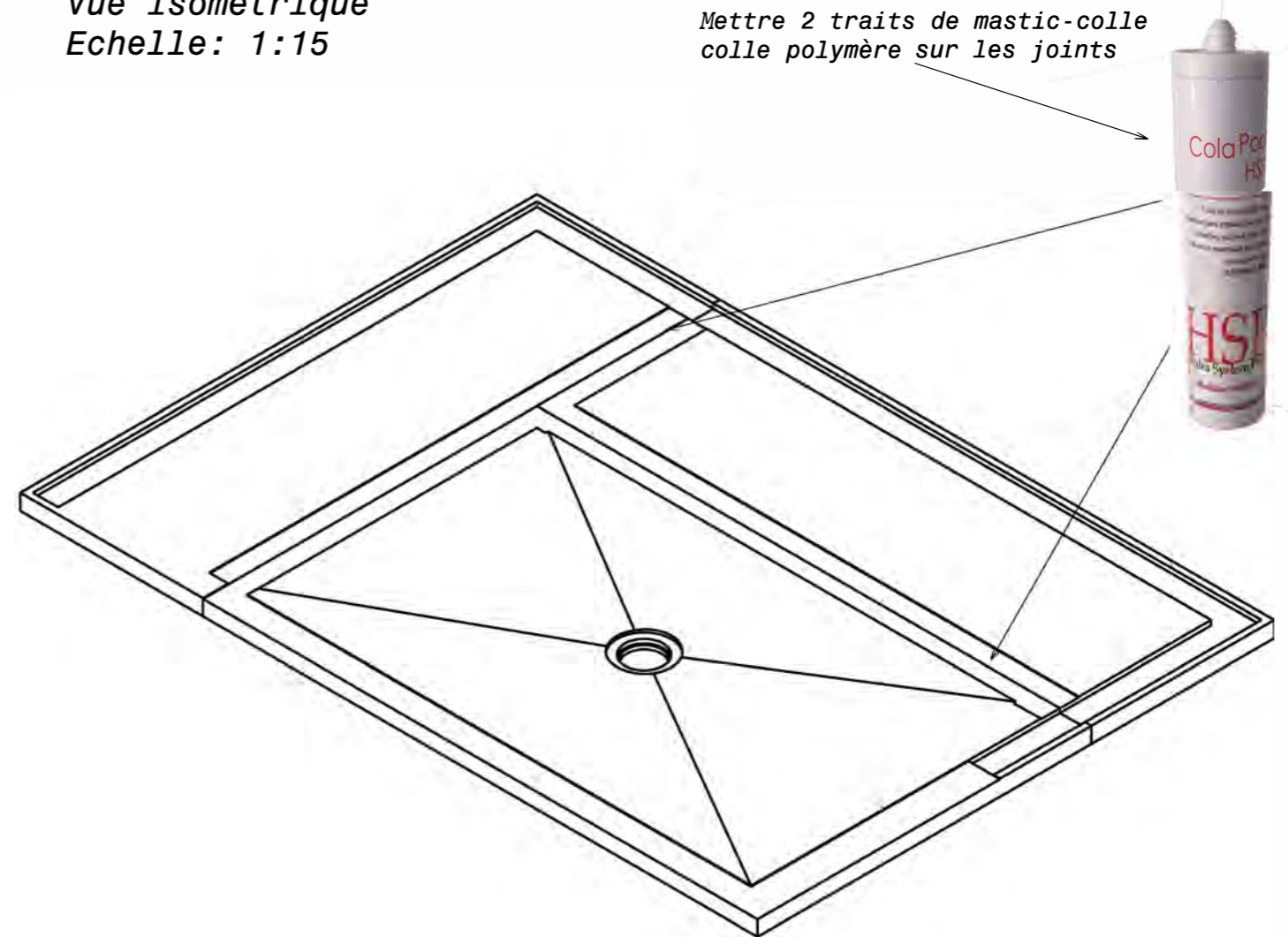

Pour les pièces 1, 2 et 3,  
appliquer le mortier  
colle HSP Col-Flex pour  
fixer ces pièces au  
plancher existant

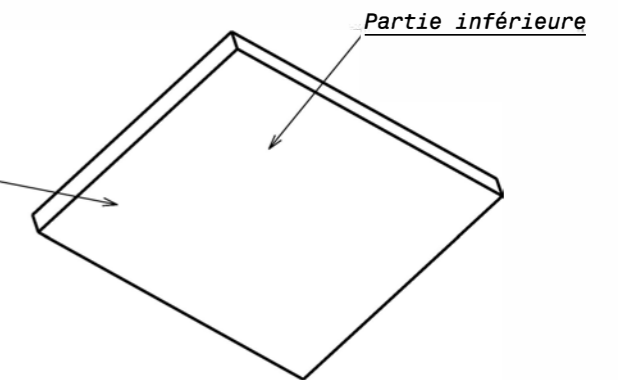

Ce document est la propriété  
de Teddington France, et ne  
peux pas être reproduit sans  
son autorisation

CUSTOMER SIGNATURE

**Teddington**  
FRANCE

PROJECT

Pose receveur de douche

Drew by:	Date
Checked by:	Date
Designed by:	Date
	09/03/2017
	09/03/2017
	09/03/2017

FORM	REFERENCE	REV
A3	Camping	X
Scale	s/n	Weigth(kg)
XXX		Present.1/1

Vue de face  
Echelle: 1:12

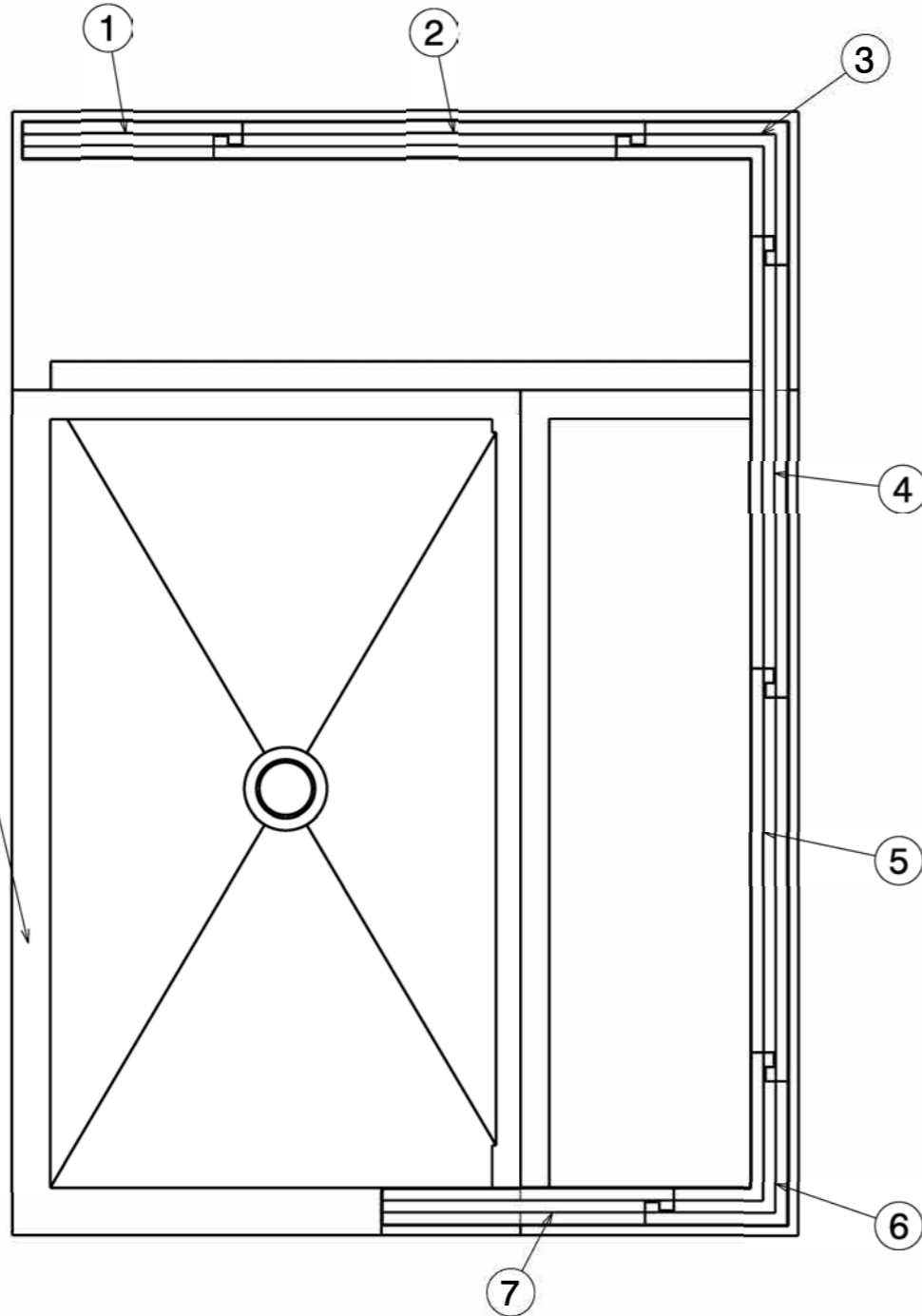

Renforcement pour le verre

Vue isométrique  
Echelle: 1:25

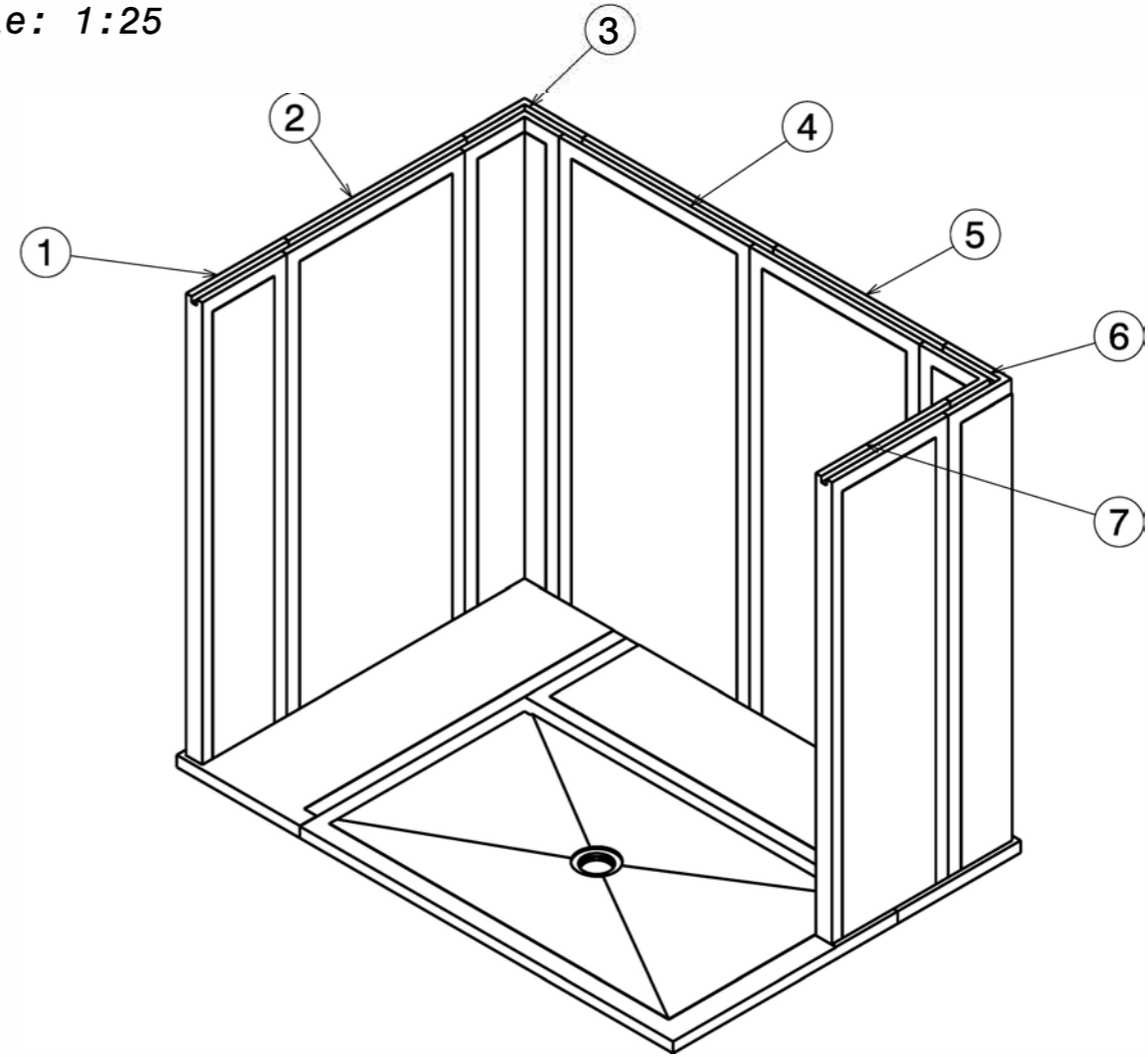

Détail  
Echelle: 2:25

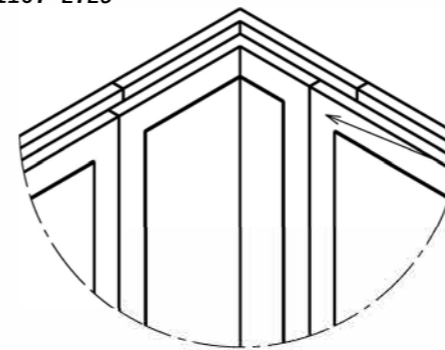

Utiliser du mortier HMJ pour fixer les murs. Ensuite, appliquer le mastic Cola-Pool sur les panneaux pour recevoir les pièces de la voûte

Joint détaillé  
Echelle: 1: 5

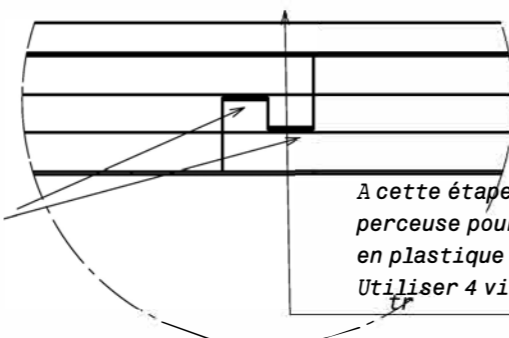

Utiliser le mastic-colle Cola-Pool en 2 traits pour étancher, jointer et coller les panneaux entre eux

A cette étape, utiliser une perceuse pour visser les vis en plastique noir. Utiliser 4 vis par joint.



Ce document est la propriété de Teddington France, et ne peut pas être reproduit sans son autorisation

CUSTOMER SIGNATURE

**Teddington**  
FRANCE

PROJECT

Pose des murs

Drew by:

Date

09/03/2017

Checked by:

Date

09/03/2017

Designed by:

Date

09/03/2017

FORM

A3

REFERENCE

Camping

REV

X

Scale

s/n

Weigth(kg)

XXX

Present.1/1

Vue de face  
Echelle: 1:12

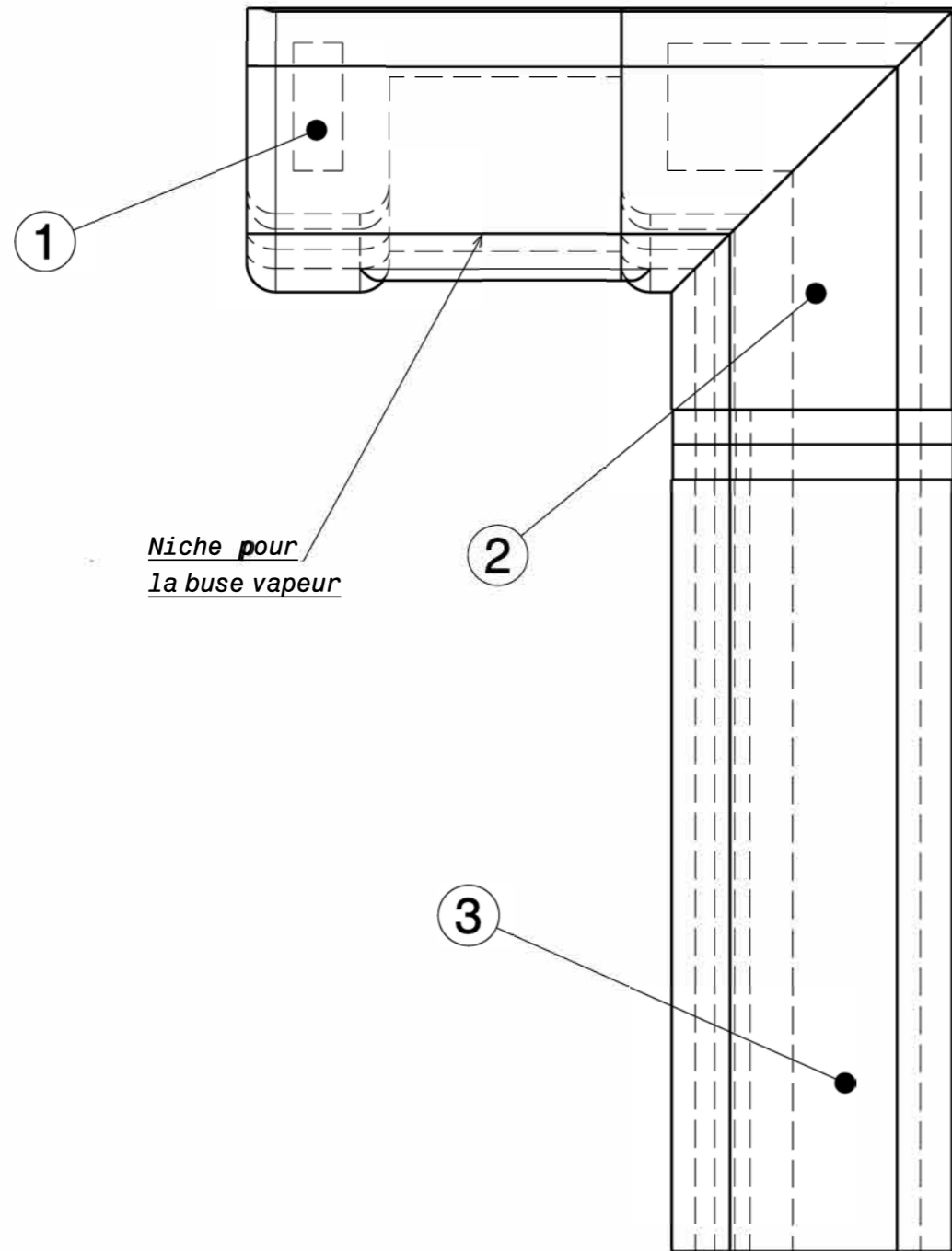

Vue isométrique  
Echelle: 1:25

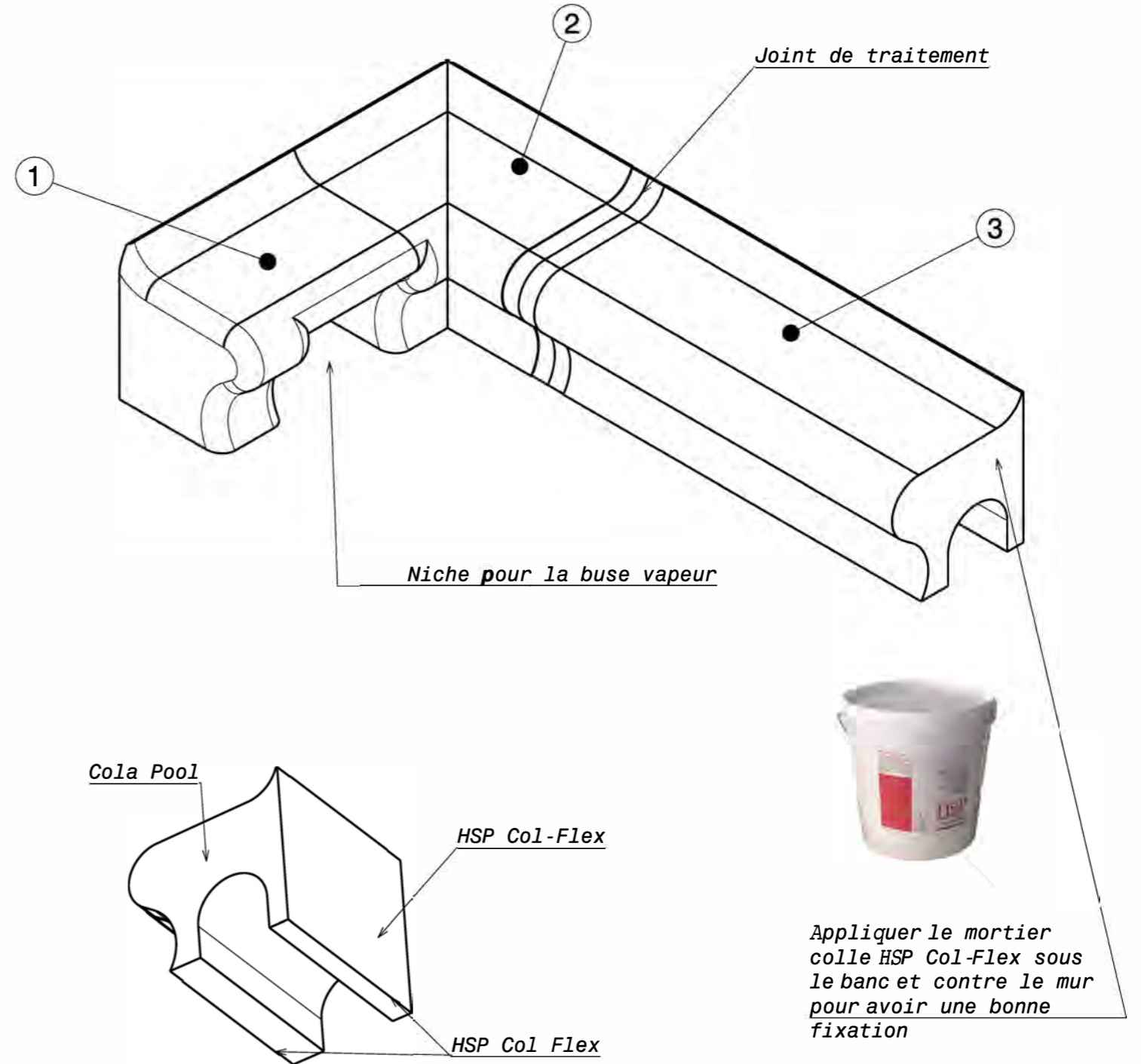

Joint détaillé  
Echelle: 1:15

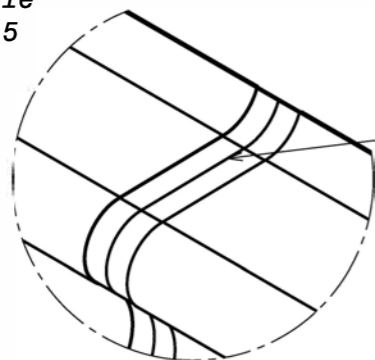

Pour le raccordement des bancs entre eux, utiliser le mastic-colle Cola-Pool. pour la surface, utiliser le mortier HMJ avec la bande de fibre de verre



Ce document est la propriété de Teddington France, et ne peut pas être reproduit sans son autorisation

CUSTOMER SIGNATURE

**Teddington**  
FRANCE

PROJECT

Pose des bancs

Drew by: \_\_\_\_\_ Date: 09/03/2017

Checked by: \_\_\_\_\_ Date: 09/03/2017

Designed by: \_\_\_\_\_ Date: 09/03/2017

FORM	REFERENCE	REV
A3	Camping	X

Scale	s/n	Weigth(kg)	XXX	Present.1/1
-------	-----	------------	-----	-------------



Vue de face  
Echelle: 1:12

Vue isométrique  
Echelle: 1:17

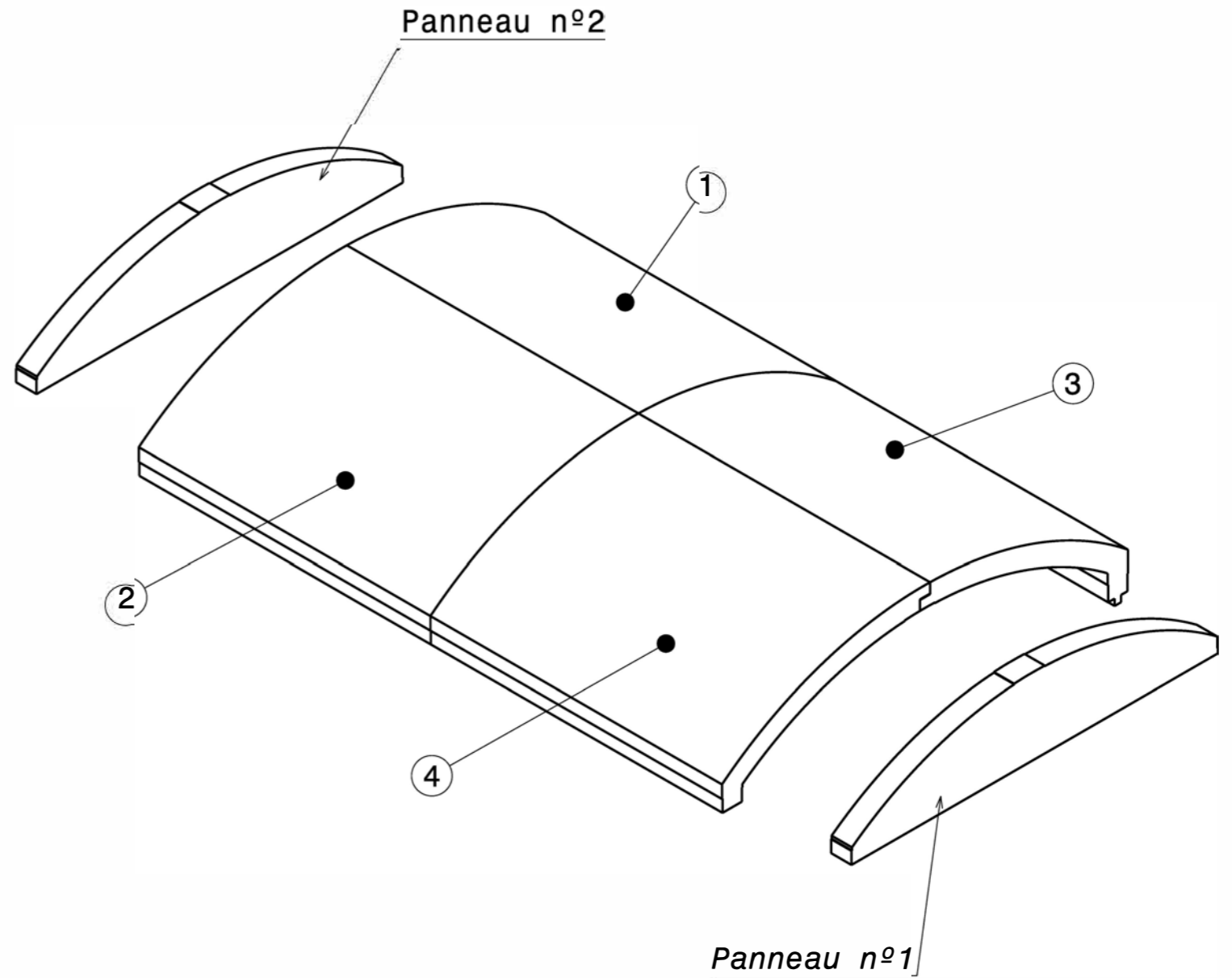
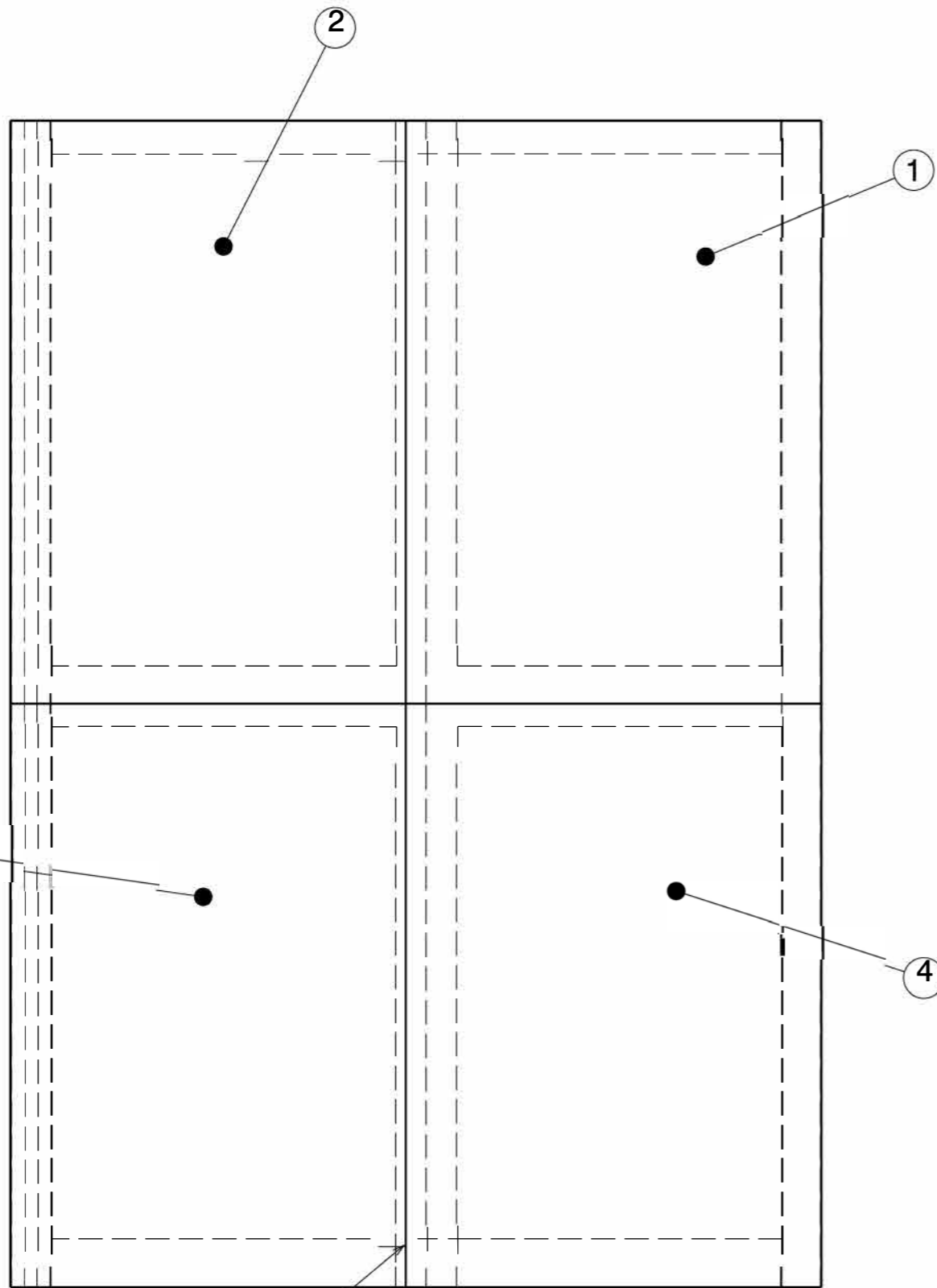

jointes des panneaux:  
Appliquer le mastic colle Cola-Pool  
Fixer avec vis en plastique noir  
Appliquer la bande en fibre de verre et le mortier HMJ

Ce document est la propriété  
de Teddington France, et ne  
peux pas être reproduit sans  
son autorisation

CUSTOMER SIGNATURE

**Teddington**  
FRANCE

PROJECT

Pose de la voûte

Drew by: \_\_\_\_\_ Date  
09/03/2017

Checked by: \_\_\_\_\_ Date  
09/03/2017

Designed by: \_\_\_\_\_ Date  
09/03/2017

FORM	REF	REV
A3	Camping	X
Scale	s/n	Weigth(kg) XXX
		Present.1/1